

► **Bambini-Kart-Reglement (Vorab-Auszug aus Vorstart 5-6/2010)**

Der Art. 3.3 des Bambini-Kart-Reglements wird entsprechend der geplanten CIK-Abmessungen („Bodywork for Minkart“) mit sofortiger Wirkung wie folgt angepasst (Änderungen: *kursiv*).

„3.3 **Seitenkästen, Frontspoiler, Frontschild, Heckauffahrschutz und Transponderbefestigung**

A) Allgemein:

Die Karosserieteile einschließlich deren Anbringung müssen der nachfolgenden Zeichnung entsprechen.

Die Halterungen der Seitenkästen (Ausnahme: CSAI-homologierte Seitenkästen inkl. Stoßfänger) und des Frontspoilers sowie für die hintere Stoßstange dürfen durch Bauteile aus Aluminium mit ausreichender Dimensionierung ersetzt werden.

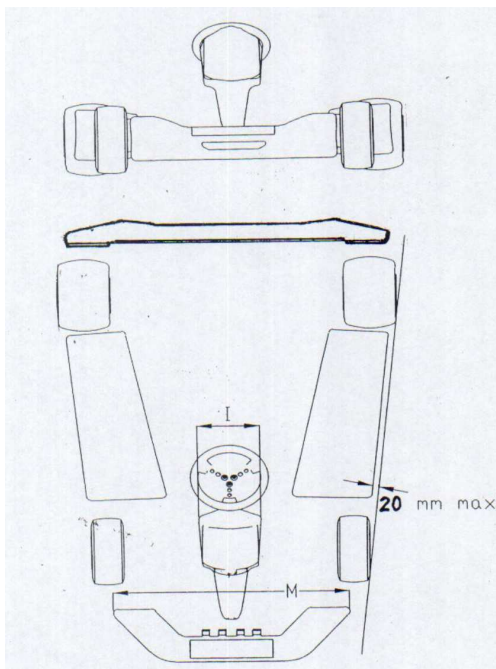
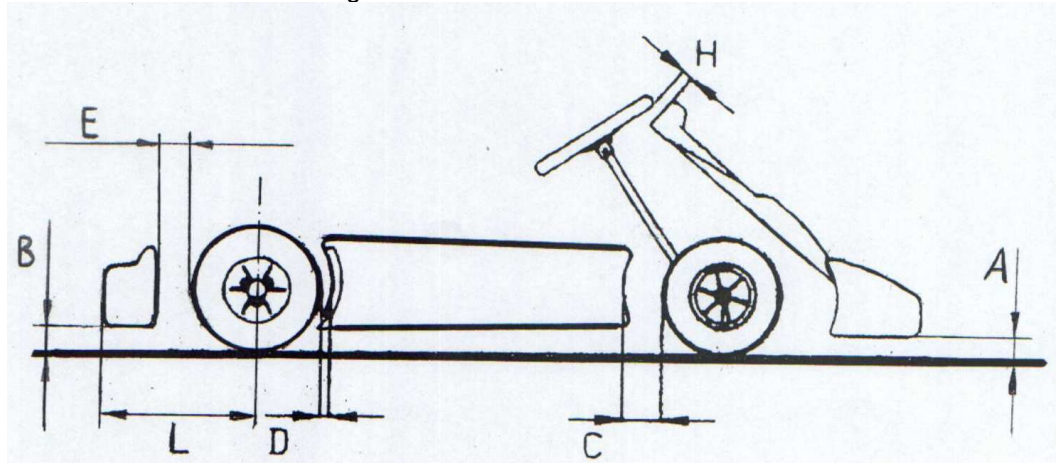

Zeichen	Abmessung	Bemerkung
A	min. 30 mm	Mindest-Bodenfreiheit Frontspoiler
B	min. 25 mm / max. 45 mm	Mindest-Bodenfreiheit Heckauffahrschutz
C	min. 20 mm / max. 130 mm	Seitenkasten-Abstand zu Vorderrad
D	min. 20 mm / max. 80 mm	Seitenkasten-Abstand zu Hinterrad
E	min. 15 mm / max. 50 mm	Abstand Heckauffahrschutz zu Hinterrad
H	min. 50 mm	Abstand Frontschild – Lenkradkranz
I	max. 300 mm	Breite Frontschild
L	max. 370 mm	hinterer Überhang
M	890 mm gemäß DMSB-Hom.blatt	Frontspoilerbreite (Toleranz: 5%)

Abbildung 1“